

# HUGVERKASTEFNA

2016-2022

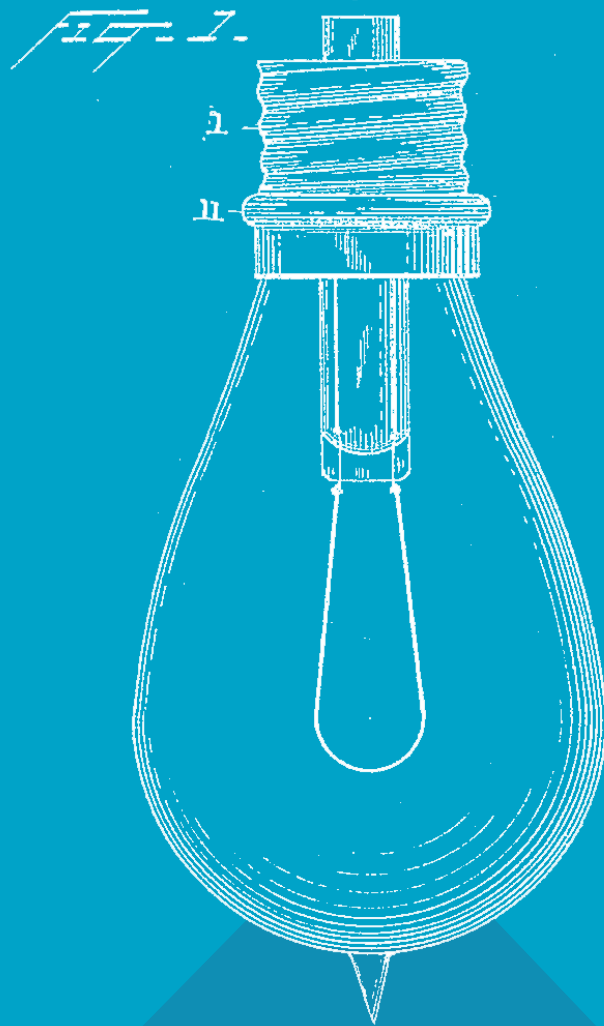

**HUGVERKARÉTTINDI  
SEM  
VIÐSKIPTATÆKI OG VERÐMÆTI**

## Efnisyfirlit

Hugverkadrifið Ísland árið 2022 .....	3
Leiðarljós að hugverkastefnu .....	5
Hvað eru hugverkaréttindi? .....	6
Hugverkaréttindi - drifkraftur hagvaxtar og hagsældar .....	10
Íslenskt atvinnulíf og hugverkaréttindi .....	12
Vernð hugverka skiptir máli .....	15
Sóknarfæri .....	16
Verkefni framundan .....	17
Ítarefni .....	23

## Hugverkadrifið Ísland árið 2022

*Sterk vitund er um hugverkaréttindi á sviði iðnaðar, áhrif þeirra á verðmæti fyrirtækja og mikilvægi réttindanna í allri þróun, rannsóknum og nýsköpun.*

*Samkeppnishæfni íslensks atvinnulífs byggist á markvissri nýtingu hugverkaréttinda og upplýstri ákvarðanatöku um leiðir til verndar.*

*Innan háskóla og rannsóknarstofnana landsins er góð þekking á hugverkaréttindum og lögð áhersla á mikilvægi verðmætasköpunar sem byggist á uppfinningum og þekkingu úr rannsóknarstarfi.*

*Opinbert stuðningskerfi við frumkvöðla sem og lítil og meðalstór fyrirtæki er öflugt, sérstaklega með tilliti til stuðnings við það að vernda hugverk og afla skráðra réttinda, hér heima og erlendis.*

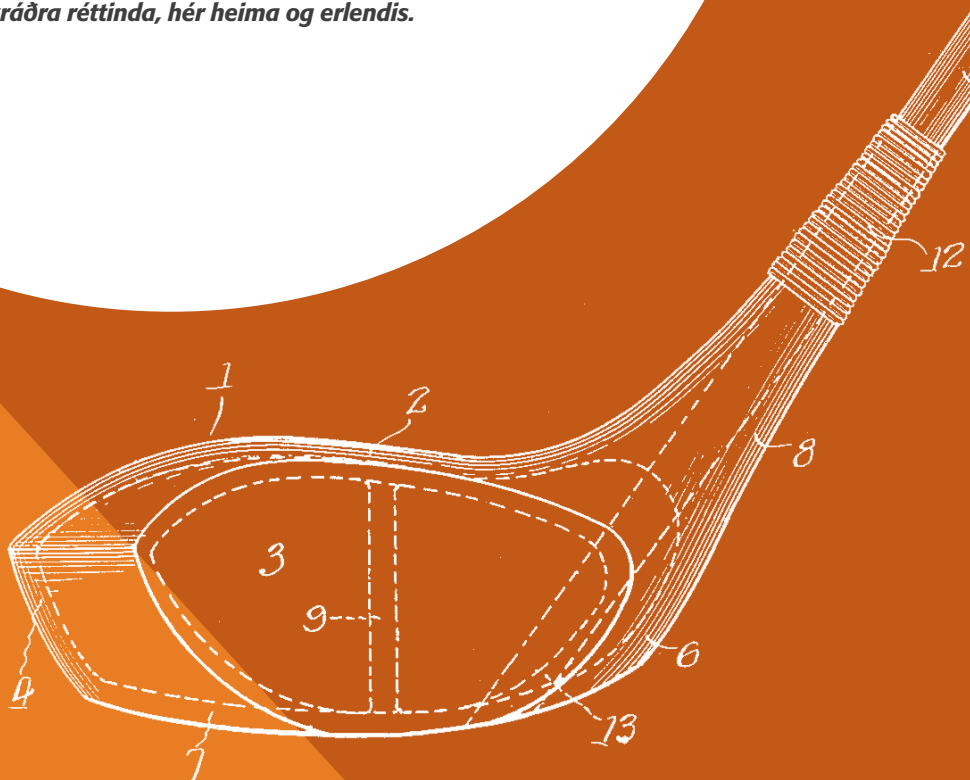

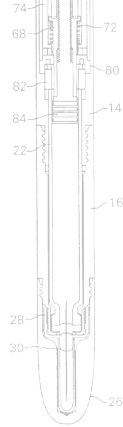

FIG. 5

Hugverkastefna þessi var samin í samstarfi stýrihóps um hugverkastefnu fyrir Ísland og vinnuhóps með sama heiti. Ráðherra iðnaðar- og viðskiptamála skipaði starfshópana haustið 2014 og hafa þeir fundað samtals 30 sinnum.

Í vinnu sinni við ritun þessarar stefnu hafa hóparnir haft samráð við ýmsa hagsmunaaðila og hitt fjölmarga aðila úr hinum ýmsu greinum íslensks atvinnulífs og íslensks fræðasamfélags. Auk reglulegra funda hefur stýrihópurinn unnið úr ýmsum greiningum á mikilvægi hugverkaréttinda sem eiga rætur sínar að rekja til Evrópu og Bandaríkjanna. Stýrihópurinn lét framkvæma könnun á afstöðu íslensks atvinnulífs til hugverkaréttinda á sviði iðnaðar í byrjun árs 2015 og er notast við niðurstöður könnunarinnar í þessu skjali.

Þá var sérstakt samráð einnig haft við mennta- og menningarmálaráðuneytið, innanríkisráðuneytið og fjármála- og efnahagsráðuneytið vegna tillagna og aðgerða sem varða meðal annars starfssvið þessara ráðuneyta eða undirstofnana þeirra.

Sæti í stýrihópnum eiga Borghildur Erlingsdóttir forstjóri Einkaleyfastofunnar, Brynhildur Pálmarsdóttir lögfræðingur í atvinnuvega- og nýsköpunarráðuneytinu, Gunnar Örn Harðarson einkaleyfasérfræðingur skipaður af Félagi umboðsmanna vörumerkja og einkaleyfa (FUVE) og Þorlákur Jónsson einkaleyfasérfræðingur sem skipaður var í hópinn af Félagi einkaleyfasérfræðinga (FEIS). Þá starfaði Margrét Hjálmarsdóttir, yfirlögfræðingur Einkaleyfastofunnar, með hópnum.

Í vinnuhópnum eiga sæti Bergþóra Halldórsdóttir frá Samtökum atvinnulífsins, Bjarnheiður Jóhannsdóttir frá Nýsköpunarmiðstöð, Björg Ásta Þórðardóttir og Davíð Lúðvíksson frá Samtökum iðnaðarins, Halla Helgadóttir frá Hönnunarmiðstöð, Ólöf Vígðís Ragnarsdóttir frá samstarfsnefnd háskólastigsins, Viðar Helgason frá Rannís og Þorleifur Óskarsson frá innanríkisráðuneytinu.

Þeir gestir sem stýrihópurinn fékk á fund til sín eða ræddi við sérstaklega skipta tugum og er yfirlit yfir þá að finna í lok stefnuskjalsins.

Gert er ráð fyrir árlegri stöðuskýrslu til iðnaðar- og viðskiptaráðherra um framgang stefnunnar og að endurskoðun hugverkastefnunnar liggi fyrir á árinu 2022.

Stýrihópurinn þakkar öllum sem komu að vinnunni fyrir framlag sitt, það hefur skipt sköpum.



## LEIÐARLJÓS HUGVERKASTEFNU

Meðvitund um hugverk og virðing fyrir afrakstri  
sköpunar er mikilvæg fyrir samfélagið allt.

Hugverk skapa atvinnulífínu sterka samkeppnisstöðu  
í uppbyggingu og vexti og nýting þeirra stuðlar  
að aukinni verðmætasköpun.

Háskólasamfélagið, rannsóknarstofnanir og önnur  
nýsköpunarstarfsemi gegna lykilhlutverki við  
hagnýtingu þekkingar og rannsóknarniðurstaðna,  
þjóðfélaginu öllu til góðs.

## HUGVERKARÉTTINDI

Hugverk eru afrakstur frumlegrar hugsunar sem færð hefur verið í sýnilegt og skilgreint form.

Hugverk eru allt í kringum okkur og sérhvert tæki eða tól sem við notum í daglegu lífi er afrakstur hugvits sem iðulega hefur verið verndað með einum eða öðrum hætti, t.d. tækið sjálft og virkni þess, hugbúnaður sem stýrir virkni tækisins, útlit tækisins sem og vörumerki þess.

### Hugverkaréttindi eru fyrst og fremst VERÐMÆTI

Flestar tegundir hugverka er nauðsynlegt að skrá svo réttur yfir verkinu fáist viðurkenndur. Höfundarrétt þarf hins vegar ekki að skrá en meginmunur á höfundarrétti og því sem kallað hefur verið hugverkaréttindi á sviði iðnaðar er einmitt skráningin og stofnun réttindanna. Þó er þetta ekki algilt þar sem vörumerkjaréttur getur einnig stofnast með notkun merkis. Undir hugverkaréttindi á sviði iðnaðar falla meðal annars vörumerki, einkaleyfi og hönnunarskráningar, nánar tiltekið hugverk sem hægt er að hagnýta í atvinnuskyni.

Með verndun og skráningu hugverka skapast eignarréttur sem lýtur að nær öllu leyti sömu skilyrðum og eignarréttur yfir áþreifanlegum hlutum, svo sem húsi eða bifreið.

Hugverkaréttindi geta gengið kaupum og sölum ein og sér eða sem hluti rekstrar, þau er hægt að veðsetja og hægt er að veita öðrum svonefnd nytjaleyfi til notkunar á tilteknum réttindum þeim tengdum. Þá felst í eignarréttinum heimild til takmörkunar á rétti annarra til að nýta viðkomandi hugverk.

Í þessum eignarrétti geta legið mikil verðmæti.

Þá geta skyld réttindi, sum hver óskráð, einnig skipt sköpum fyrir ímynd og verðmæti fyrirtækja. Þessi skyldu réttindi geta falist í viðskiptaleyndarmálum, gagnagrunnum, firmaheitum, lénaheitum, afurðarheitum sem vísa til uppruna eða landsvæðis, framleiðsluferlum og sérþekkingu eða „know-how“.

### Hugverkaréttindi eru VIÐSKIPTATÆKI

Markviss stefnumótun um vernd og skráningu hugverka getur styrkt stöðu viðkomandi fyrirtækis, rannsóknarstofnunar eða háskóla verulega. Með því að taka upplýsta ákvörðun um hvernig fara skuli með hugverk sem verða til er hægt að skapa gríðarlega sterk viðskiptatæki sem leitt geta af sér sérstöðu, verðmæti og svigrúm til athafna á markaði.

Við verðmat fyrirtækja og flesta almenna ákvarðanatöku getur tilvist hugverkastefnu og skráðra hugverkaréttinda skipt sköpum. Fjárfestar kanna iðulega hvernig sprotafyrirtæki og frumkvöðlar hafa tryggt þekkingu innan fyrirtækjanna og verðmætin sem af henni kunna að skapast.

Verndun hugverka felur einnig í sér að aðrir en réttihafar hafa ekki heimild til hagnýtingar þeirra án leyfis. Þegar hugað er að verndun réttinda þarf því einnig að athuga hvort réttindi annarra standi í veginum eða hvort með framleiðslu vöru eða notkun aðferðar, vörumerkis eða hönnunar, til dæmis, sé brotið á réttindum sem þegar njóta verndar. Mikilvægt er því að kanna landslagið áður en haldið er af stað og greina hvar hugsanlegar hindranir standa í vegi og hvar og hvernig svigrúm er til athafna á markaði.

Þá er ennfremur mikilvægt að huga að hugverkaréttindum þegar gerðir eru samningar við starfsmenn, samstarfsaðila, birgja, viðskiptavini og fleiri. Það getur haft alvarlegar og í raun óþarfa afleiðingar í för með sér, sem og soun á tíma, orku og fjármunum ef ekki er hugað að þessu strax í upphafi.

Flest öll verðmætustu fyrirtæki í heimi byggja velgengni sína á skipulagðri stefnu um vernd hugverka og umfangsmikilli skráningu hugverkaréttinda. Sem dæmi má nefna erlend stórfyrirtæki eins og Google, Apple, Samsung og Microsoft en hér á landi má til dæmis benda á Össur, Marel, Orf líftækni og Bláa lónið. Velgengni þessara fyrirtækja má að talsverðu leyti þakka kerfisbundinni verndun hugverkaréttinda allt frá stofnun þeirra.

Virði hugverkaréttinda er oft vanmetið. Ef hugverkaréttindi sem tengjast söluvænlegri vöru eða þjónustu eru hins vegar vernduð og réttindunum við haldið geta þau hugverk orðið gríðarlega verðmæti.



## Iceland – eyríki í Norðurhafi eða verslunarkeðja?

*Flestir þekkja til og margir hafa jafnvel verslað í verslun Iceland Foods Ltd. sem ber einmitt heitið ICELAND. Verslunarkeðjuna er að finna í fjölda Evrópulanda og er hún nokkuð vinsæl. Færri vita hins vegar að um árabíl hefur staðið yfir deila við Iceland Foods um vörumerkið ICELAND. Verslunarkeðjan hefur tryggt sér vörumerkjarétt á heitinu ICELAND fyrir hinar ýmsu vörur og þjónustu, þar á meðal vörur sem teljast einkennandi fyrir Ísland. Þessar vörumerkjaskráningar hafa valdið íslenskum fyrirtækjum, sem vilja kenna sig og vörur sínar við landið þar sem þær eru upprunnar, nokkrum vandræðum. Íslensk stjórnvöld hafa bæði átt í deilum við Iceland Foods fyrir skráningaryfirvöldum vörumerkja í Evrópu og Bretlandi. Ekki er komin niðurstaða í málið en ljóst er að það er á brattann að sækja þar sem Iceland Foods hefur notað vörumerkið ICELAND í Bretlandi síðan árið 1970. Nú láta íslensk stjórnvöld einnig vakta allar nýjar vörumerkjaskráningar sem innihalda orðið ICELAND. Þau hafa í mörgum tilfellum andmælt slíkum skráningum og komið þannig í veg fyrir annað mál eins og Iceland Foods málið.*

## VÖRUMERKI

Vörumerki er tenging eða brú á milli viðskiptavinar og framleiðanda vöru. Þau auðkenna vöru og þjónustu í atvinnustarfsemi og aðgreina hana frá vörum samkeppnisaðila. Réttur til vörumerkis gefur eiganda merkis heimild til að banna öðrum að nota merkið eða líkt merki í sinni starfsemi. Vörumerki geta meðal annars verið orð, orðasambönd, myndir (logo), útlit eða umbúðir vöru. Um stofnun vörumerkjaréttar, skráningu og fleira gilda lög um vörumerki nr. 45/1997.

## HÖNNUN

Hönnunarvernd er ætlað að vernda sjónræn áhrif hönnunar, þ.e. útlit vöru en ekki tæknilega virkni hennar. Hönnunarvernd veitir rétt til þess að banna öðrum að nýta sér viðkomandi hönnun í starfsemi sinni. Vörur sem hönnunarvernd getur náð til eru til dæmis húsgögn, húsbúnaður, nytjalist, skartgripir og einnig ýmis tæki. Um skráningu hönnunar, verndarumfang og fleira gilda lög um hönnun nr. 46/2001.

## EINKALEYFI

Einkaleyfi eru veitt fyrir uppfinningar sem fela í sér tæknilega nýjung. Einkaleyfi gefur eigandanum rétt til þess að banna öðrum notkun uppfinningarinnar og veitir þannig einkaleyfishafa markaðslega sérstöðu. Einkaleyfishæfar uppfinningar geta verið til dæmis ýmiss konar vélbúnaður, hugbúnaður fyrir farsíma, lyf eða hemlabúnaður bifreiða svo fátt eitt sé nefnt. Um einkaleyfisumsóknir og veitingu einkaleyfa gilda lög nr. 17/1991 um einkaleyfi.

## HÖFUNDARÉTTUR

Höfundarréttur er óskráður réttur sem stofnast við birtingu tiltekins verks. Verk sem varin eru af höfundarrétti eru t.d. bókmenntir, tónsmíðar, myndlist, byggingarlist, kvikmyndir, ljósmyndir og nytjalist. Þá geta upprættir, teikningar, líkön og tölvuforrit notið sömu verndar og bókmenntaverk.

Stefna þessi miðar ekki sérstaklega að höfundarrétti enda ekki að öllu leyti sömu sjónarmið sem búa að baki höfundarrétti og hugverkaréttindum á sviði iðnaðar. Rétt er að hafa í huga að nokkur skörun er og getur verið milli mismunandi hugverkaréttinda. Sem dæmi má nefna að forrit og hugbúnað má í einhverjum tilfellum vernda bæði með höfundarrétti og einkaleyfum. Hið sama má til dæmis segja um slagorð, sem geta mögulega notið bæði höfundarréttar og vörumerkjaréttar.



### VIÐSKIPTALEYNDARMÁL

Viðskiptaleyndarmál (enska: trade secret) eru, eins og orðið gefur til kynna, leyndarmálin á bak við viðskipti. Leyndarmál sem tryggir fyrirtæki ákveðna sérstöðu á markaði getur verið mikilvægt viðskiptatæki. Frægasta dæmið um viðskiptaleyndarmál er án efa uppskriftin að Coca-Cola, sem hefur verið varðveitt sem slík í meira en eina öld, en einnig má nefna nýlegri dæmi eins og algórþma Google-leitarvélarinnar, uppskriftina að Kentucky Fried Chicken og samsetningu WD-40-smurefnisins. Þessi leyndarmál eru öll gríðarlega verðmæt og hafa tryggt eigendum sínum yfirburðastöðu á viðkomandi markaði um áratuga skeið. Þess vegna

geta viðskiptaleyndarmál verið mikilvæg leið til að tryggja hugverk fyrirtækis. En margt ber að varast – viðskiptaleyndarmál eru ekki skráð sem slík og því er réttarvernd þeirra takmörkuð. Í apríl 2016 samþykkti Evrópuþingið tilskipun um viðskiptaleyndarmál, sem skuldbindur aðildarlöndin til að tryggja eigendum viðskiptaleyndarmála lágmarksréttarvernd og rétt til bóta. Gera má ráð fyrir að þessi reglugerð verði tekin upp á Íslandi á næstu árum. Engu að síður þarf að veita og meta gaumgæfilega kosti og galla þess að byggja markaðsstöðu á viðskiptaleyndarmáli – ef erfitt eða ómögulegt er að tryggja leyndina til lengri tíma litíð er líkast til skynsamlegra að tryggja sér vernd með öðrum hætti, t.d. með einkaleyfum.

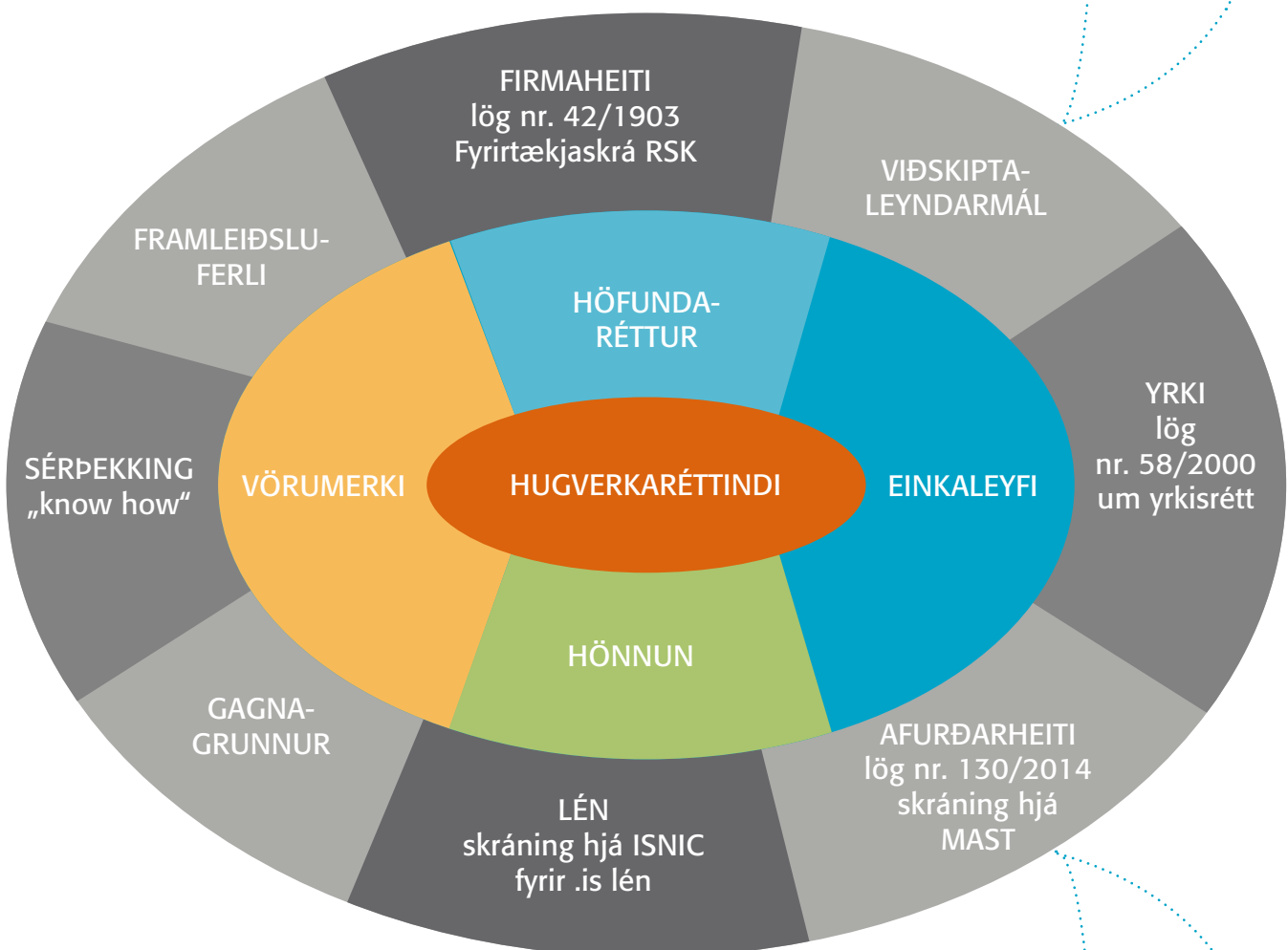

### AFURÐARHEITI

Í hefðbundinni matvöruverslun er að finna vörur sem bera hin ýmsu vörumerki. Sumstaðar má líka finna vörur sem bera heiti sem vernduð eru með sérstakri skráningu, landfræðilegri tilvísun sem vísar til ákveðinna gæði sem tengjast uppruna vörunnar. Slíkar merkingar eru notaðar á vörur sem upprunnar eru á tilteknum stað eða landsvæði eða eru framleiddar með tiltekinni framleiðsluaðferð sem tryggir ákveðin gæði eða er byggð á tiltekinni

hefð. Best er að lýsa þessum heitum með dæmum; roquefort-ostur, basmati-hrisgrjón, ceylon-te, Champagne, havana-vindlar og fetaostur eru nokkur sem hægt er að nefna. Markmiðið með þessari vernd er ekki að einn framleiðandi öðlist einkarétt á tilteknu heiti heldur að standa vörð um þá sem framleiða umrædda vöru á tilteknu landsvæði eða eftir tiltekinni hefð.

## Hugverkaréttindi - drifkraftur hagvaxtar og hagsældar

Hugverkaréttindi hafa haft áhrif á atvinnulíf og almenna hagsæld í vestrænum ríkjum á síðustu öldum. Upphaf réttindanna í þeirri mynd sem við þekkjum í dag má rekja til loka 18. aldar og hefur vægi þeirra farið vaxandi allt frá þeim tíma. Atvinnulíf nútímans byggist í stöðugt meira mæli á hugviti og þekkingu. Hugverkaréttindi eru þar í lykilhlutverki þegar kemur að því að tryggja verðmætasköpun byggða á hugviti og þekkingu.

Fyrir fáeinum árum voru birtar niðurstöður bandarískrar rannsóknar sem var liður í því að efla nýsköpun í bandarísku atvinnulífi.<sup>1</sup> Í niðurstöðunum kemur fram að **34,8% af vergri landsframleiðslu Bandaríkjanna árið 2010 hafi mátt rekja til hugverkaréttindatengdrar starfsemi<sup>2</sup> og að slík fyrirtæki hafi skapað 27,1 milljón starfa í bandaríska hagkerfinu.**

Þá hefur USPTO, bandaríska einkaleyfa- og vörumerkjastofnunin, nýlega sent frá sér athugun sem snýr sérstaklega að frumkvöðlum og sprotafyrirtækjum.<sup>3</sup> Könnunin náði til 45.817 einkaleyfaumsókna sem áttu það sameiginlegt að vera fyrstu umsóknir viðkomandi aðila. **Fram kom að samhlíða veitingu einkaleyfis hafi starfsmönnum sprotafyrirtækja fjölgað að meðaltali um 36% á fimm ára tímabili eftir að viðkomandi réttindi voru veitt.** Aukning í sölu vöru og þjónustu á sama fimm ára tímabili var 51%. Þessar tölur gefa til kynna að samþykkt og birt einkaleyfi hafi veruleg áhrif á vöxt sprotafyrirtækja, bæði hvað varðar starfmannafjölda, sölu, áframhaldandi nýsköpun og árangur þeirra til lengri tíma lítið.<sup>4</sup>

Sambærilegar rannsóknir hafa verið gerðar í Evrópu.

Í könnun á hagrænum áhrifum hugverkaréttinda á atvinnustig innan Evrópusambandsins,<sup>5</sup> sem gerð var árið 2013, kemur fram að **hugverk eru einn helsti drifkraftur atvinnuþróunar og hagrænnar velsældar í Evrópu. Niðurstöðurnar gáfu til kynna að 39% af vergri landsframleiðslu Evrópusambandsríkjanna árin 2008–2010 mætti rekja til fyrirtækja sem byggðu beint á hugverkaréttindum.** Að sama skapi mátti rekja 35% af öllum beinum og óbeinum störfum innan Evrópusambandsins til fyrirtækja og aðila í starfsemi sem tengdist og byggðist á hugverkaréttindum.

Þessar tölur undirstrika mikilvægi hugverkaréttinda fyrir samkeppnisstöðu fyrirtækja. Þótt áhrif hugverkaréttinda á íslenskt atvinnulíf og stöðu þess hafi ekki verið könnuð að neinu marki er full ástæða til að ætla að áhrifin séu jafnmikilvæg hér á landi og í helstu nágrannalöndum okkar.

<sup>1</sup> Intellectual Property and the U.S. Economy: Industries in Focus, mars 2012. Útgefandi USPTO. [http://www.uspto.gov/sites/default/files/news/publications/IP\\_Report\\_March\\_2012.pdf](http://www.uspto.gov/sites/default/files/news/publications/IP_Report_March_2012.pdf)

<sup>2</sup> Í skýrslunni voru afmarkaðar 75 greinar atvinnulífsins sem þóttu sérstaklega háðar einkaleyfum, höfundarrétti eða vörumerkjavernd. Sjá nánar í kafla II í skýrslunni.

<sup>3</sup> The Bright Side of Patents, janúar 2016. Útgefandi USPTO

<http://www.uspto.gov/sites/default/files/documents/Patents%20030216%20USPTO%20Cover.pdf>

<sup>4</sup> Sjá bls. 2 í skjali og áfram.

<sup>5</sup> Intellectual property rights intensive industries: contribution to economic performance and employment in the European Union. Samstarfsverkefni OHIM (nú EUIPO) og EPO, september 2013. Útgefandi European Patent Office.

[http://ec.europa.eu/internal\\_market/intellectual-property/docs/joint-report-epo-ohim-final-version\\_en.pdf](http://ec.europa.eu/internal_market/intellectual-property/docs/joint-report-epo-ohim-final-version_en.pdf)

Í nýjustu athugun Evrópusambandsins frá júní 2015<sup>6</sup> voru fjárhagsupplýsingar milljóna fyrirtækja paraðar saman við eigendur skráðra hugverkaréttinda. **Niðurstaðan var sú að yfir 130 þúsund fyrirtæki innan sambandsins eiga skráð hugverkaréttindi.** Staða þessara fyrirtækja var síðan borin saman við önnur fyrirtæki sem ekki eiga skráð réttindi.<sup>7</sup> Niðurstöðurnar voru skýrar en fram kom að fyrirtæki sem eiga skráð eða virk hugverkaréttindi standa sig betur en þau sem ekki hafa slíkar eignir. **Þá kom einnig fram að fyrirtæki sem eiga og beita hugverkum sýna meiri hagnað á hvern starfsmann, eru með fleiri starfsmenn og greiða að jafnaði hærra laun en önnur fyrirtæki.**<sup>8</sup>

**Sterk tengsl eru á milli virkrar nýtingar og verndar á hugverkaréttindum og frammistöðu fyrirtækja í atvinnulífinu, bæði í Evrópu og Bandaríkjunum**

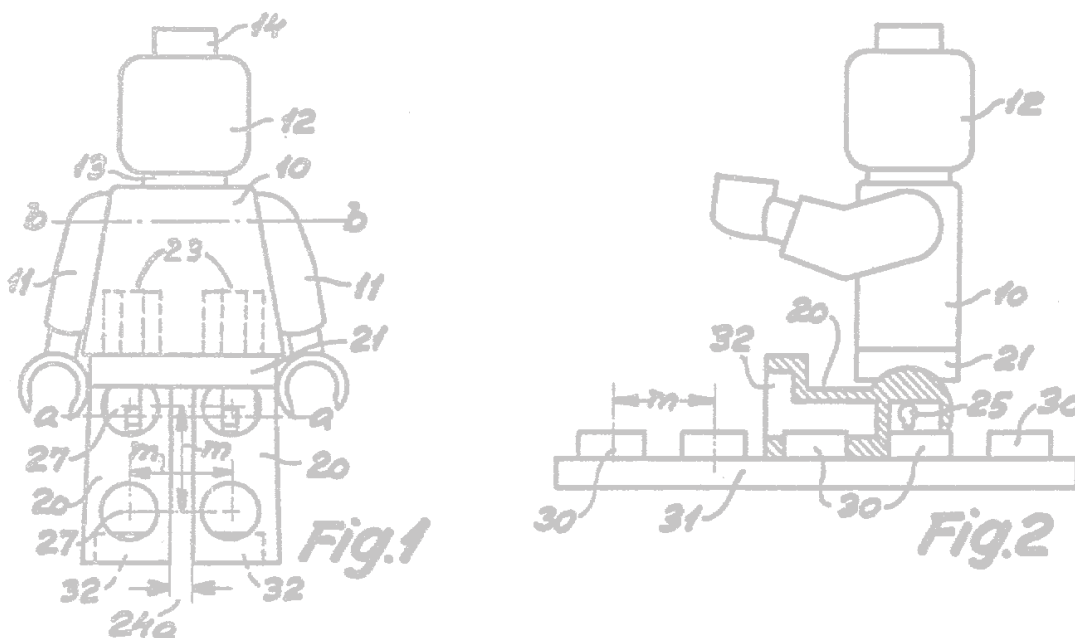

<sup>6</sup> Intellectual property rights and firm performance in Europe: an economic analysis, júní 2015.

Útgefandi OHIM (nú EUIPO).

<https://euipo.europa.eu/ohimportal/documents/11370/80606/Intellectual+property+rights+and+firm+performance+in+Europe>

<sup>7</sup> Í rannsókninni var horft til skráðra einkaleyfa, vörumerkja og hönnunar. Ekki var horft til höfundarréttar eða verndar landfræðilegra heita eins og gert var í könnuninni frá september 2013.

<sup>8</sup> Sjá kafla 2.2 í samantekt niðurstaðna.

## Íslenskt atvinnulíf og hugverkaréttindi

Hugverkaiðnaðurinn er nokkuð sterkur á Íslandi og hefur verið að styrkjast á síðustu árum. Frumkvöðlastarf er öflugt og við eigum fjölda fyrirtækja sem starfa við nýsköpun og hafa mikla vaxtarmöguleika.

Auknum fjármunum hefur verið veitt til stuðnings við nýsköpunarstarf og nemur hækkun framlaga í Tækniþróunarsjóð frá 2015 til 2017 rúmlega 70%. Þá segir í stefnu Vísinda- og tækniráðs að markmiðið sé að útgjöld til rannsókna og þróunar á Íslandi verði 3% af vergri landsframleiðslu. Árið 2014 var þessi hlutfallstala 1,89.<sup>9</sup>

Við skoðun á skráningum hugverkaréttinda á Íslandi á árunum 2007–2015 má sjá að landslagið er mjög misjafnt eftir því um hvaða hugverkaréttindi er að ræða og eftir því hvort umsækjandi er innlendir eða erlendir.

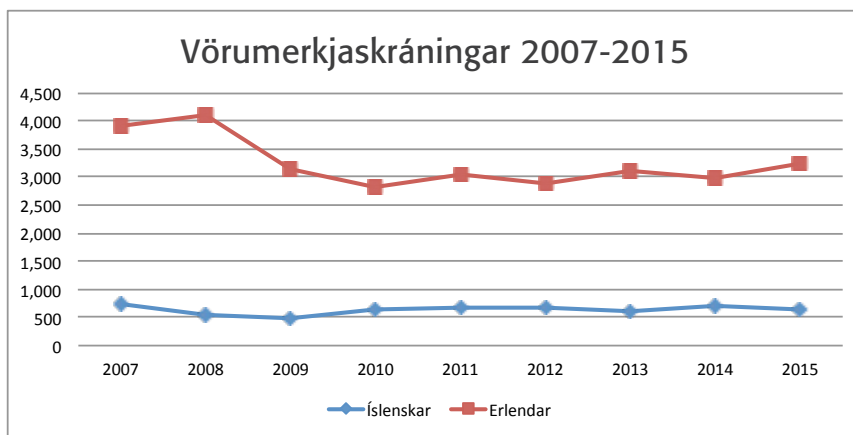

Fjöldi vörumerkjaskráninga á Íslandi er sambærilegur við önnur vestræn ríki að teknu tilliti til stærðar landsins og markaðarins. Samkvæmt niðurstöðu Global Innovation Index<sup>10</sup> fyrir Ísland er landið í 13. sæti þegar litið er til landsbundinna vörumerkjaumsókna með tilliti til vergrar landsframleiðslu og í fyrsta sæti þegar kemur að alþjóðlegum vörumerkjaskráningum í gegnum Madrid - skráningarkerfið. Rétt er þó að hafa í huga að þessa góðu útkomu má að stórum hluta rekja til nokkurra innlendra aðila sem eru eigendur mikils fjölda vörumerkja. Þessi niðurstaða endurspeglar því ekki endilega stöðu sprotafyrirtækja eða lítilla og meðalstórra fyrirtækja.

<sup>9</sup> Rétt er að taka fram að leiðrétting var gerð á aðferð við að reikna útgjöld til rannsókna og þróunar. Við leiðréttinguna lækkaði hlutfallstalan fyrir Ísland úr 2,6% í 1,8%. Viðmiðið um 3% af vergri landsframleiðslu var sett fyrir leiðréttingu.

<sup>10</sup> <https://www.globalinnovationindex.org/userfiles/file/reportpdf/GII-2015/country/Iceland.pdf>



## Einkaleyfaumhverfi Evrópu tekur breytingum – sameiginlegur evrópskur einkaleyfadómstóll

Um langt árabíl hefur verið unnið að þróun sáttmála um samevrópskt einkaleyfi (Unified European Patent) og um leið sameinuðum evrópskum einkaleyfadómstól. Nú liggja fyrir samningar og aðeins eiga örfá ríki eftir að staðfesta þá þannig að þeir taki gildi, en raunhæft er að ætla að það geti gerst á næstu 6–12 mánuðum. Slíkt einkaleyfi sem tekur til Evrópusambandsins hvað varðar gildissvið og lögsögu dómstólsins getur haft veruleg áhrif á samkeppnisumhverfi íslensks atvinnulífs.

Staða Íslands hvað varðar einkaleyfa- og hönnunarskráningar er hins vegar töluvert lakari og hefur skráningum fækkað nokkuð á síðustu árum. Veruleg fækkun einkaleyfaumsókna frá íslenskum aðilum á síðustu árum veldur áhyggjum, þar sem þessi þróun helst ekki í hendur við aukna velmegun hér á landi og öfluga frumkvöðlastarfsemi.

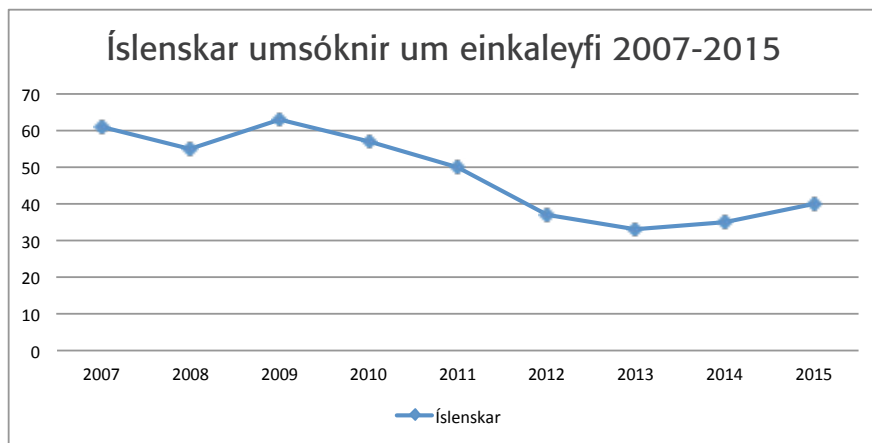

Einnig er það nokkurt áhyggjuefni að þrátt fyrir að íslensk hönnun sé að mörgu leyti framsækin og mikil gróska sé í hönnunargeiranum hefur umsóknum um skráningu hönnunar á Íslandi farið fækkandi á síðustu árum, öfugt við það sem við mætti búast.

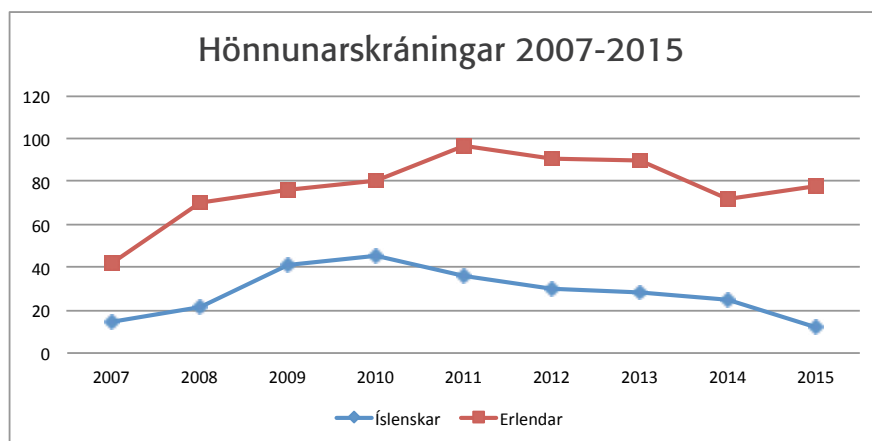

Þá er heldur ekki að sjá að lög um uppfinningar starfsmanna nr. 50/2004 hafi leitt til aukins fjölda einkaleyfisumsókna hér á landi.

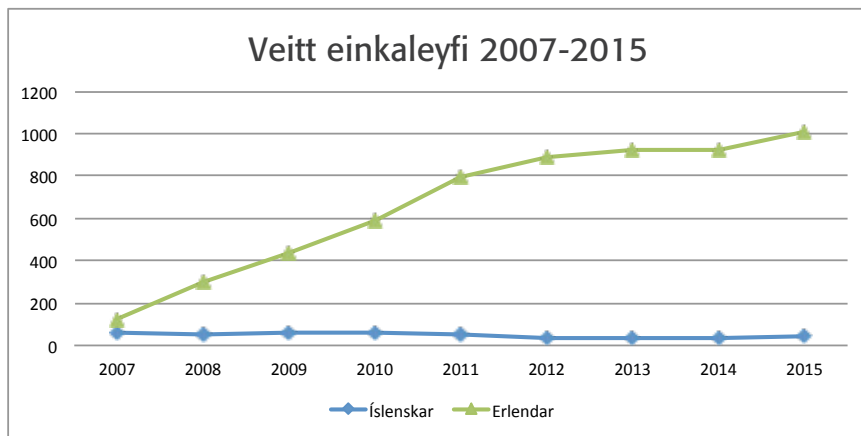

## Einkaleyfi og hugbúnaður

Þrátt fyrir að því hafi verið haldið fram að ekki sé hægt að fá einkaleyfi fyrir hugbúnaði þá tala staðreyndirnar öðru máli. Bæði í Evrópu og Bandaríkjunum, sem færst hafa nær hvort öðru þegar kemur að kröfum í þessu efni, eru gefnar út þúsundir einkaleyfa á hugbúnaðartengdum uppfinningum. Þeir aðilar sem sækja um flest einkaleyfi í heiminum í dag eru fyrirtækin sem við skilgreinum almennt sem hugbúnaðarfyrirtæki. Það er óábyrg afstaða að hugbúnaðareinkaleyfi séu óæðri eða óæskileg eða horfa framhjá þeirri staðreynd að til staðar eru hundruð þúsunda slíkra einkaleyfa. Vandamálið sem hvert fyrirtæki stendur frammi fyrir í alþjóðlegri samkeppni er að öll einkaleyfi sem gefin hafa verið út eru gild þar til þau hafa verið dæmd ógild. Kostnaðurinn við að ógilda „óæskileg“ hugbúnaðareinkaleyfi, ef það er á annað borð mögulegt, getur verið óheyrtlegur. Það er raunveruleg hættu á að aðgerðaleysi á þessu sviði geti ekki bara verið skaðlegt og kostnaðarsamt fyrir einstök fyrirtæki heldur einnig samfélagið í heild.

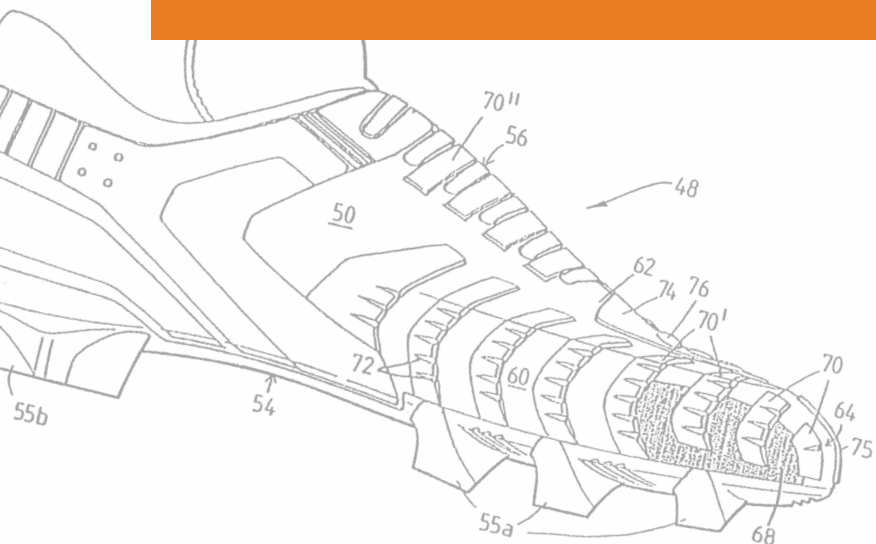

## Vernd hugverka skiptir máli

Stýrihópurinn lét framkvæma könnun í byrjun árs 2016 um afstöðu íslenskra fyrirtækja og stofnana til hugverkaréttinda. Aðilar sem könnunin tók til voru bæði fyrirtæki sem vitað var að teldust til hugverkatengdrar atvinnustarfsemi og fyrirtæki sem myndu ekki endilega skilgreina sig sem slík.

Niðurstaðan leiddi í ljós að 92,6% svarenda töldu að hugverk væru til eða yrðu að jafnaði til í starfseminni.

Þá kom einnig fram að meira en **8 af hverjum 10 svarendum töldu að hugverk skiptu starfsemi fyrirtækisins mjög miklu eða öllu máli**. Fyrirtæki sem starfa í iðnaði segja fremur en önnur fyrirtæki að hugverk skipti máli í starfseminni. Sama á við um fyrirtæki sem starfa að hluta eða mikið til erlendis samanborið við þau sem starfa alfarið innanlands.

Að sama skapi svöruðu tæplega 70% aðspurðra því til að starfsmenn væru að fremur miklu eða mjög miklu leyti meðvitaðir um mikilvægi hugverkaréttinda fyrir starfsemina. Í þessu samhengi virðast starfsmenn í minni fyrirtækjum fremur meðvitaðir um hugverkaréttindi en starfsmenn í stærri fyrirtækjum.

Þessar niðurstöður gefa því nokkuð jákvæða mynd af skilningi á mikilvægi hugverkaréttinda í íslensku atvinnulífi.

Einnig var kannað hvort til staðar væru innan fyrirtækja/stofnana ferli til að skrá og hafa umsjón með hugverkum og réttindum tengdum þeim. Þar kom fram að 47,4% svöruðu því játandi að slík ferli væru til staðar í starfseminni.

Áhugavert er að sjá að 60% stærri fyrirtækja<sup>11</sup> segjast vera með ferli til að skrá og vernda hugverk en aðeins 40% af litlum fyrirtækjum með ársveltu minni en 100 milljónir króna á ári.

Svipaða niðurstöðu var að sjá þegar spurt var hvort fyrirtækið reyndi að fylgjast með því hvort brotið væri á hugverkaréttindum í eigu þess. Þar reyndust stærstu fyrirtækin sterkust en þau minnstu veikust. Það er því ljóst að lítil og meðalstór fyrirtæki virðast mörg hver ekki hafa nægilega sterka umgjörð utan um hugverkaréttindi sín en stærri fyrirtæki standa að jafnaði framar.

**Íslensk fyrirtæki telja hugverk mikilvæg fyrir starfsemi sína, en hafa ekki sterka þekkingu, reynslu eða nægilegan stuðning til að tryggja markvissa og kerfisbundna vernd eða skráningu þeirra, sérstaklega ekki lítil og meðalstór fyrirtæki.**

<sup>11</sup> Fyrirtæki með ársveltu 1000 milljónir króna eða meira.

## Sóknarfæri

Í samtölum við hina ýmsu hagsmunaaðila meðan á smíði stefnunnar stóð kom ítrekað fram að styrkja þyrfti vettvang fyrir einstaklinga og fyrirtæki sem væru að stíga sín fyrstu skref á markaði. Gegnum slíkan vettvang væri hægt að leita upplýsinga og fá ráðleggingar. Helst var kallað eftir ráðgjöf í tengslum við kortlagningu markaða<sup>12</sup> og helstu leiðir til að vernda og hagnýta þau hugverk sem verða til í starfseminni. Með því myndu skapast tækifæri, ekki síst fyrir lítil og meðalstór fyrirtæki, til þess að nýta betur þau sóknarfæri sem til staðar eru bæði hér á landi og erlendis.

Ennfremur kom fram að auka þyrfti vitund um hugverkarétt í samfélaginu almennt, jafnt á skólastigi sem og innan fyrirtækja og stofnana. Mat flestra var að þetta væri falið svið, skráningarleiðir væru flóknar og þungar í vöfum auk þess sem líklegt væri að fæstir gerðu sér grein fyrir því hversu mikilvæg hugverkaréttindi eru í raun og veru fyrir starfsemi fyrirtækja.

Þá var á það benti að í háskólaumhverfinu væri ef til vill heldur rík áhersla á birtingu vísindagreina. Auka þyrfti vitund um leiðir til þess að vernda það hugvit sem sprettur upp úr virku rannsóknarstarfi.

Mismunandi er eftir tæknisviðum hversu mikil vitund eða áhersla er á verndun hugverka en ljóst er að meðal þeirra íslensku fyrirtækja sem lengst hafa náð á alþjóðavísu eru fyrirtæki sem byggja afkomu sína á markvissri hugverkastefnu.

Í samtali hópsins við embætti Tollstjóra og lögreglu kom fram að umfang falsana og eftirlíkinga væri að aukast víðast hvar í heiminum, einnig hér á landi. Aukinni smásölu á netinu fylgir mikil aukning smárra sendinga sem lagaheimildir skortir til að stöðva. Eftirlit með hugsanlegum brotum er því þungt í vöfum, bæði hjá tollayfirvöldum og lögreglu, og ljóst að ekki aðeins þarf að efla þekkingu á hugverkarétti sérstaklega, heldur einnig huga að lagabreytingum og auknu fjármagni svo ofangreindir aðilar geti sinnt sínu lögbundna hlutverki.



### Orkugeirinn – tækifæri til sóknar með hugverkaréttindi að vopni

Mikið hefur á undanförunum árum verið rætt um útflutning yfirgripsmikillar íslenskrar sérfræðipekkingar á sviði jarðvarmarannsóknna og -vinnslu. Útflutningur okkar á þessu sviði hefur hins vegar fyrst og fremst falist í sölu vinnu og þjónustu á grundvelli unninna klukkustunda. Margt bendir til að þarna sé óþægður akur sem hægt er að vinna betur, ekki síst til að undirbyggja útrás íslenskra orkufyrirtækja á alþjóðlegum vettvangi. Á alþjóðlegri jarðvarmaráðstefnu sem haldin var í Reykjavík í apríl 2016 talaði Michael Porter, prófessor við Harvard-háskóla í Bandaríkjunum, sem rannsakað hefur þróun og stöðu klasaupbyggingar okkar á þessu sviði. Í máli hans kom fram að við værum með ákveðið alþjóðlegt forskot í orkugeiranum og að afraksturinn gæti farið að skila sér í umtalsverðum mæli. Hann leggur þó sérstaka áherslu á að við verðum að taka okkur á varðandi verndun þessarar sérþekkingar ef við eigum ekki að missa af lestinni. Á síðustu árum má sjá aukningu í skráðum réttindum erlendra aðila á sviði orkunýtingar hér á landi. Aukning slíkra réttinda hér á landi og áframhaldandi aðgerðarleysi íslenskra aðila getur komið þeim síðarnefndu illa þegar fram í sækir.

<sup>12</sup> Oft talað um enska hugtakið freedom to operate.



# VERKEFNI FRAMUNDAN

## 1. BÆTT NÝTING SÓKNARFÆRA

Efla þarf stuðning við nýsköpunarfyrirtæki og atvinnulífið með tilliti til hugverkaréttinda, sérstaklega þegar kemur að stefnumörkun og ákvarðanatöku varðandi verndun hugverka. Mikilvægt er að huga að stuðningi við lítil og meðalstór fyrirtæki.

Sóknarfæri eru ekki síður til staðar í háskólasamfélaginu og innan rannsóknarstofnana. Þar er æskilegt að auka vægi hagnýtingar rannsóknarniðurstæðna við framgangsmat til að stuðla að bættum tengslum háskóla við atvinnulífið og þar með aukinni verðmætasköpun.

### **A. Koma á fót sameiginlegri tækni- og þekkingaryfirfærsluskrifstofu (technology transfer office) fyrir landið.**

**Lýsing:** Stefnt er að því að á Íslandi sé starfrækt ein öflug tækni- og þekkingaryfirfærsluskrifstofa. Slík skrifstofa geti aðstoðað alla háskóla og rannsóknarstofnanir við að yfirfæra þekkingu sem orðið hefur til og gera úr henni verðmæti. Starfsemi sambærilegra skrifstofa er þekkt víða um heim. Form og verkefni skrifstofunnar þarf að móta og þróa út frá íslenskum aðstæðum.

**Nánar um aðgerðina:** Lagt er til að iðnaðar- og viðskiptaráðherra ásamt mennta- og menningarmálaráðherra leiði áframhaldandi undirbúning verkefnisins. Stofnaður yrði sérstakur vinnuhópur sem hefði það hlutverk að meta og setja fram leiðir til þess að ná ofangreindu markmiði um sameiginlega tækni- og þekkingaryfirfærsluskrifstofu og skila um það skýrslu til iðnaðar- og viðskiptaráðherra. Þá er lagt til að vinnuhópurinn skoði sérstaklega möguleika á því að vikka út hlutverk hefðbundinnar tækni- og þekkingaryfirfærsluskrifstofu til einstaklinga og nýsköpunarfyrirtækja utan háskóla- og rannsóknarumhverfisins.

**Ábyrgð:** Atvinnuvega- og nýsköpunarráðuneytið í samráði við mennta- og menningarmálaráðuneytið.

**Samstarfsaðilar:** Vinnuhópur háskólanna, Landspítala, Matís og Nýsköpunarmiðstöðvar um tækni- og þekkingaryfirfærsluskrifstofu ásamt Vísinda- og tækniráði, rannsóknarstofnunum og undirstofnunum ofangreindra ráðuneyta.

**Tímaáætlun:** Starfshópur taki til starfa haustið 2016.

### **B. Veiting opinberra styrkja taki í auknum mæli mið af mögulegri vernd og hagnýtingu hugverka.**

**Lýsing:** Ýmsir samkeppnissjóðir úthluta opinberum rannsóknarstyrkjum. Verkefni sem hljóta styrki geta í mörgum tilfellum leitt af sér hugverk sem hægt er að skrá og hagnýta í meira mæli en gert er í dag.

**Nánar um aðgerðina:** Æskilegt er að stjórnir samkeppnissjóða skoði styrkskilyrði, styrkflokka, innra mat og styrkumsóknir svo þær endurspeglí í auknum mæli mögulega hagnýtingu þeirrar þekkingar sem verkefninu er ætlað að skila. Slíkt þekkist vel í evrópska styrkjakerfinu.

**Ábyrgð:** Atvinnuvega- og nýsköpunarráðuneytið í samráði við mennta- og menningar- málaráðuneytið.

**Samstarfsaðili:** Stjórnir samkeppnissjóða.<sup>13</sup>

**Tímaáætlun:** Verkefni fari af stað í byrjun árs 2017.

### C. Einkaleyfastyrkir Tækniþróunarsjóðs eflidir.

**Lýsing:** Einkaleyfastyrkir Tækniþróunarsjóðs ná í dag einungis til hluta einkaleyfaferlisins. Ákjósanlegt væri að efla einkaleyfastyrki þannig að þeir nái jafnframt til innlagna og málsmeðferðar landsbundinna einkaleyfaumsókna.

**Nánar um aðgerðina:** Lagt er til að Tækniþróunarsjóður skoði möguleika á frekari stuðningi við einkaleyfaumsóknir.

**Ábyrgð:** Tækniþróunarsjóður.

**Samstarfsaðili:** Atvinnuvega- og nýsköpunarráðuneytið.

**Tímaáætlun:** Skoðun hefjist samhliða vinnu við lið B hér að ofan, þ.e. í janúar 2017.

### D. Aðstoð fyrir lítil og meðalstór fyrirtæki við stefnumörkun og mat á leiðum til að vernda hugverkaréttindi.

**Lýsing:** Nýsköpunarmiðstöð Íslands rekur Impru, miðstöð upplýsinga og leiðsagnar fyrir frumkvöðla og fyrirtæki. Þar er á einum stað hægt að leita aðstoðar um flest allt sem við kemur viðskiptahugmyndum.

**Nánar um aðgerðina:** Æskilegt er að efla hlutverk Nýsköpunarmiðstöðvar hvað varðar aðstoð við hagnýtingu hugverka og réttindi þeim tengd, svo sem með sterkari þekkingu á réttindunum og öflugra samstarfi við sérfræðinga á sviðinu.

**Ábyrgð:** Atvinnuvega- og nýsköpunarráðuneytið.

**Samstarfsaðili:** Nýsköpunarmiðstöð, Einkaleyfastofan, Félag einkaleyfasérfræðinga og Félag umboðsmanna vörumerkja og einkaleyfa.

**Tímaáætlun:** Verkefnið hefjist haustið 2017.

### E. Smáeinkaleyfi.

**Lýsing:** Smáeinkaleyfi eða utility models á ensku er vernd sem veitt er uppfinningum en felur þó í sér takmarkaðri vernd en þekkt með einkaleyfum. Aðalmunurinn er sá að minni kröfur eru gerðar um það hversu frábrugðin uppfinning er því sem þekkt er (inventive step). Sömu kröfur eru hins vegar gerðar til þess að uppfinning sé ný (nýnæmi). Þá er misjafnt milli landa hversu lengi smáeinkaleyfavernd er veitt, hvaða uppfinningar hægt er að vernda og að hvaða marki skráningaryfirvöld rannsaka slíkar umsóknir. Almennu eru smáeinkaleyfi talin ágæt og ódýr leið til þess að vernda uppfinningar sem eru smærri í sniðum og til þess að taka fyrsta skrefið inn í einkaleyfaumhverfið.

**Nánar um aðgerðina:** Lagt er til að stofnaður verði starfshópur til þess að meta hvort ákjósanlegt geti verið að taka upp vernd fyrir smáeinkaleyfi hér á landi. Þess ber að geta að Evrópusambandið lagði árið 1997 fram tilskipun um smáeinkaleyfi sem ekki náði fram að

<sup>13</sup> Þessir sjóðir eru m.a. Rannsóknarsjóður, Tækniþróunarsjóður, Innviðasjóður, Framleiðnisjóður landbúnaðarins, Markáætlun, Nýsköpunarsjóður námsmanna, Orkusjóður, Átak til atvinnusköpunar, Rannsóknarsjóður til að auka verðmæti sjávarfangs og Verkefnasjóður sjávarútvegsins.

ganga en ýmis Evrópuríki bjóða upp á þetta verndarform samt sem áður.

**Ábyrgð:** Atvinnuvega- og nýsköpunarráðuneytið.

**Samstarfsaðili:** Einkaleyfastofan og hagsmunaaðilar.

**Tímaáætlun:** Starfshópur verði skipaður haustið 2017.

## 2. EFLING VITUNDAR OG SKILNINGS

Auka þarf vitund í atvinnulífinu og meðal almennings um þýðingu og mikilvægi hugverkaréttinda sem óáþreifanlegra verðmæta og viðskiptatækis. Einnig þarf að efla vitund um það hvaða áhrif það getur haft að nýta eða nýta ekki þau úrræði sem eru í boði til verndar hugverkum.

### A. Aukin umræða um hugverkaréttindi í atvinnulífinu.

**Lýsing:** Mikilvægt er að koma hugverkaréttindum betur að í umræðu um nýsköpun og þekkingariðnaðinn.

**Nánar um aðgerðina:** Lagt er til að þessi sýnileiki hugverkaréttinda verði aukinn með markvissri umræðu og umfjöllun, ráðstefnum sem snúa að hugverkaréttindum og námskeiðum fyrir sprotafyrirtæki, frumkvöðla sem og starfandi fyrirtæki. Lagt er til að atvinnuvega- og nýsköpunarráðuneytið hafi frumkvæði að slíkum verkefnum ásamt samstarfsaðilum.

**Ábyrgð:** Atvinnuvega- og nýsköpunarráðuneytið.

**Samstarfsaðilar:** Nýsköpunarmiðstöð, Einkaleyfastofan, Félag einkaleyfasérfræðinga, Félag umboðsmanna vörumerkja- og einkaleyfa, Samtök atvinnulífsins og Samtök iðnaðarins.

**Tímaáætlun:** Samstarfshópur settur á fót haustið 2016.

### B. Kynningarátak um tengsl hugverkaréttinda og verðmætasköpunar.

**Lýsing:** Mikilvægt er að auka skilning á tengslum milli hugverkaréttinda og verðmætasköpunar í allri umræðu og ekki síst á opinberum vettvangi.

**Nánar um aðgerðina:** Lagt er til að atvinnuvega- og nýsköpunarráðuneytið beiti sér fyrir aukinni umfjöllun um hugverkaréttindi á opinberum vettvangi, þar á meðal innan stjórnkerfisins alls. Slíkt mætti gera með kynningarátaki undir vinnuheitinu „Inventive Iceland“.

**Ábyrgð:** Einkaleyfastofan og Nýsköpunarmiðstöð ásamt hagsmunaaðilum.

**Samstarfsaðilar:** Atvinnuvega- og nýsköpunarráðuneytið.

**Tímaáætlun:** Janúar 2017.

## 3. MENNTUN OG RANNSÓKNIR

Mikilvægt er að efla menntun og kennslu á sviði hugverkaréttinda, á grunn-, framhalds- og háskólastigi. Einnig er þörf á að efla rannsóknir og miðlun upplýsinga um alþjóðlega þýðingu og efnahagsleg áhrif hugverkaréttinda.

### A. Hvatning til íslenskra háskóla um að setja sér hugverkastefnu og að hugverkaréttindi verði skyldufag í ákveðnum sviðum háskólakennslu, til að mynda í raungreinadeildum og í listnámi.

**Lýsing:** Mikilvægt er að háskólar móti stefnu um það hvernig fara skuli með hugverk sem verða til í starfsemi skólanna, hvort sem er af hálfu starfsmanna eða nemenda. Slík stefna er mjög mikilvæg til að gæta hagsmuna allra hlutaðeigandi enda geta komið upp erfið tilvik þegar ekki er ljóst hvernig fara á með eignarhald á hugmyndum, uppfinningum eða vöru. Flestir erlendir háskólar hafa markað sér slíka stefnu og hluti íslensku háskólanna vinnur þegar eftir slíkri stefnu. Æskilegt væri að hugverkaréttur yrði gerður að skyldufagi í tilteknum greinum og rannsóknir innan hugverkaréttarins eflar.

**Nánar um aðgerðina:** Lagt er til að atvinnuvega- og nýsköpunarráðuneytið beiti sér fyrir því, í samráði við mennta- og menningarmálaráðuneytið, að hugverkastefna verði rædd á sviði háskóla almennt.

**Ábyrgð:** Atvinnuvega- og nýsköpunarráðuneytið í samráði við mennta- og menningarmálaráðuneytið.

**Tímaáætlun:** 2017–2018.

## **B. Styrking sérfræðipækkingar um hugverkaréttindi á sviði iðnaðar hér á landi.**

**Lýsing:** Mikilvægt er að ýta undir sérhæfða menntun á sviði hugverkaréttinda, sérstaklega á sviði einkaleyfa (svo sem öflun réttinda sem European Patent Attorney<sup>14</sup>) svo tryggja megi öfluga þjónustu við fyrirtæki og stofnanir hér á landi.

**Nánar um aðgerðina:** Lagt er til að atvinnuvega- og nýsköpunarráðuneytið ásamt Einkaleyfastofunni hvetji sérfræðinga, hvort sem er á sviði lögfræði, viðskiptafræði eða vísinda, til menntunar á sviði hugverkaréttinda. Til slíkrar sérmenntunar fást styrkir sem Einkaleyfastofa hefur umsjón með.

**Ábyrgð:** Atvinnuvega- og nýsköpunarráðuneytið.

**Samstarfsaðili:** Einkaleyfastofan, Félag umboðsmanna vörumerkja og einkaleyfa og Félag einkaleyfasérfræðinga.

**Tímaáætlun:** Haust 2017.

## **C. Markvissar hagfræðilegar rannsóknir á áhrifum hugverkaréttinda á starfsemi og afkomu íslenskra fyrirtækja.**

**Lýsing:** Bæði í Evrópu og Bandaríkjunum hafa verið unnar kannanir á áhrifum hugverkaréttinda á sviði iðnaðar á afkomu fyrirtækja.

**Nánar um aðgerðina:** Lagt er til að framkvæmd verði sambærileg greining á íslensku atvinnulífi, eins og kostur er. Skoða mætti t.d. hvernig þau fyrirtæki sem eru eigendur skráðra réttinda standa í viðskiptalegu tilliti í samanburði við fyrirtæki í sama geira sem ekki eiga slík skráð réttindi. Þá mætti einnig meta fjárhagsleg áhrif af rannsóknarstarfi og nýsköpunarstarfi innan háskólanna.

**Ábyrgð:** Atvinnuvega- og nýsköpunarráðuneytið.

**Samstarfsaðili:** Hagstofan, Félag einkaleyfasérfræðinga, Einkaleyfastofan og fleiri.

**Tímaáætlun:** Janúar 2018.

<sup>14</sup> Einkaleyfasérfræðingur sérmenntaður til þess að gegna fyrisvari gagnvart Evrópsku einkaleyfastofunni (EPO). Slík menntun fer fram í samstarfi Evrópsku einkaleyfastofunnar (EPO) og ýmissa hagsmunaaðila, t.d. EPI (Institute of Professional Representatives before the European Patent Office), og hafa styrkir til námsins staðið til boða þeim ríkjum sem fæsta slíka sérfræðinga hafa innan EPO- samstarfsins, þ. á m. Íslandi.

## 4. SKILVIRKT STJÓRNKERFI OG LAGAUMHVERFI

Tryggja þarf að stjórnkerfi og lagarammi fyrir verndun hugverka haldi í við öra tækniþróun og að það uppfylli allar kröfur varðandi úrræði til fullnustu hugverkaréttindum. Þá er einnig mikilvægt að regluverk og framkvæmd hér á landi sé ætíð í samræmi við framkvæmd í Evrópu og að tryggð sé aðild að mikilvægum alþjóðasamningum og erlendu samstarfi á sviðinu.

### A. Efling Einkaleyfastofunnar og áfrýjunarnefndar hugverkaréttinda á sviði iðnaðar.

**Lýsing:** Lagt er til að Einkaleyfastofan verði styrkt sem stofnun og hlutverk hennar skýrt, til að mynda með setningu laga um stofnunina. Þá væri æskilegt að heiti Einkaleyfastofunnar yrði breytt í „Hugverkastofan“, til samræmis við heildarverkefni stofnunarinnar, og skoðaðir yrðu möguleikar á því að notast við hugtakið „patent“ í stað hugtaksins „einkaleyfi“, bæði í löggjöf og almennri umræðu. Ennfremur er lagt til að mótaður verði skýrari rammi utan um starfsemi áfrýjunarnefndar hugverkaréttinda á sviði iðnaðar.

**Nánar um aðgerðina:** Skipaður verði starfshópur um verkefnið.

**Ábyrgð:** Atvinnuvega- og nýsköpunarráðuneytið.

**Samstarfsaðili:** Einkaleyfastofan.

**Tímaáætlun:** Starfshópur settur á laggirnar í september 2017.

### B. Ákvæði laga um firmaheiti verði endurskoðuð.

**Lýsing:** Gildandi lög um verslunarskrár, firmu og prókúruumboð nr. 42/1903 eru komin til ára sinna. Ákvæði laganna um firmu og firmaheiti hafa valdið vandkvæðum í túlkun auk þess sem skerpa þyrfti samspil verndar firmaheita og þeirrar verndar sem vörumerkjarétturinn veitir.

**Nánar um aðgerðina:** Lagt er til að hugað verði að endurskoðun á þessari löggjöf með tillit til þessara tveggja réttinda, firmaheita og vörumerkja. Starfshópur verði skipaður til verkefnisins.

**Ábyrgð:** Atvinnuvega- og nýsköpunarráðuneytið.

**Samstarfsaðili:** Fyrirtækjaskrá RSK og Einkaleyfastofan.

**Tímaáætlun:** Starfshópur settur á laggirnar vorið 2017.

### C. Endurskoðun laga um uppfinningar starfsmanna, nr. 72/2004.

**Lýsing:** Í stefnumörkunarvinnunni kom fram að löggjöf um uppfinningar starfsmanna virtist ekki hafa leitt til fjölgunar á einkaleyfaumsóknum en markmið lagasetningarinnar var einmitt slíkt. Ástæðuna má mögulega rekja til þess að þáttur hvata og umbunar í löggjöfinni sé ekki nægilega virkur. Skoða þarf hvort og með hvaða hætti gera megi breytingar á lögnum til styrkingar og einföldunar og þá sérstaklega hvað varðar mat á sanngjörnu endurgjaldi til uppfinningamanna, sbr. 7. gr. laganna. Margt bendir til þess að styrking löggjafarinnar geti haft mjög jákvæð áhrif fyrir íslenskt atvinnulíf.

**Nánar um aðgerðina:** Lagt er til að stofnaður verði starfshópur sem hefur það hlutverk að greina og skoða leiðir til einföldunar á löggjöfinni.

**Ábyrgð:** Atvinnuvega- og nýsköpunarráðuneytið.

**Samstarfsaðilar:** Einkaleyfastofan og hagsmunaaðilar.

**Tímaáætlun:** Starfshópur settur á laggirnar vorið 2017.

#### **D. Aukin áhersla á eftirlit með brotum gegn hugverkaréttindum.**

**Lýsing:** Með tilkomu internetsins og netverslana hefur brotum gegn hugverkarétti fjölgað mikið og innflutningur falsaðra vara aukist. Hlutverk Tollstjóra er að koma auga á og stöðva innflutning falsaðrar vöru sem flutt er inn í viðskiptaskyni.

**Nánar um aðgerðina:** Lagt er til að áhersla verði aukin á eftirlit með brotum á hugverkaréttindum í starfsemi Tollstjóra, m.a. á eftirlit með innflutningi og stöðvun sendinga. Nauðsynlegt er einnig að auka úrræði lögreglunnar til þess að sinna lögbrotum varðandi hugverkaréttindi.

**Ábyrgð:** Atvinnuvega- og nýsköpunarráðuneytið, innanríkisráðuneytið og fjármálaráðuneytið.

**Samstarfsaðilar:** Embætti Tollstjóra og lögreglan.

**Tímaáætlun:** Samstarfshópur verði skipaður vorið 2017.

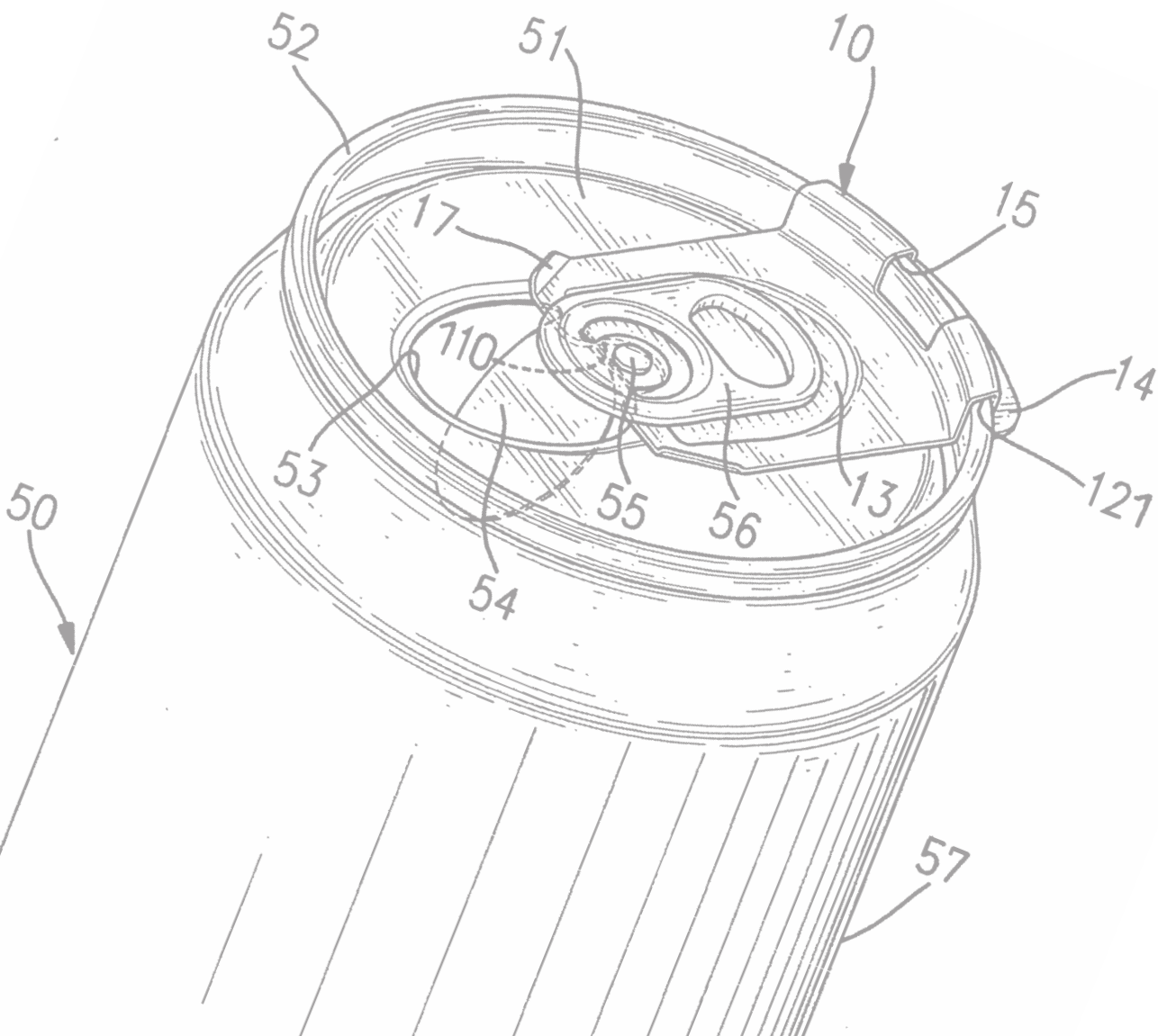

# Ítarefni

---

Stýrihópur um hugverkastefnu hélt samtals 30 fundi á tímabilinu frá október 2014 til júní 2016.

Gestir á fundum hópsins voru frá eftirfarandi aðilum:

Alþjóða hugverkastofnunin í Genf (WIPO).

Arion banki v. frumkvöðlaverkefna.

Embætti Tollstjóra.

GEORG, jarðvarmaklasi

Háskóli Íslands.

Háskólinn í Reykjavík.

Helgi Hrafn Gunnarsson, þingmaður Pírata.

Hönnunarmiðstöð.

Iceland Geothermal

Íslenskar orkurannsóknir

Klak Innovit / Icelandic Startups

Landsvirkjun.

Listaháskóli Íslands.

Lögreglan á höfuðborgarsvæðinu (fjármunabrotadeild).

Nýsköpunarsjóður atvinnulífsins.

Rannís.

Samtök íslenskra auglýsingastofa, SIA.

Samtök iðnaðarins.

Tækniþróunarsjóður.

Vörumerkja- og hönnunarskrifstofu Evrópusambandsins (EUIPO).

Maskína vann markaðskönnun fyrir stýrihópinn og atvinnuvega- og nýsköpunarráðuneytið í maí 2015. Í úrtakinu voru alls 129 fyrirtæki og stofnanir. Svarhlutfall var 62,5%. Skýrslu um könnunina má finna með rafrænni útgáfu hugverkastefnunnar á vefsíðu ráðuneytisins.



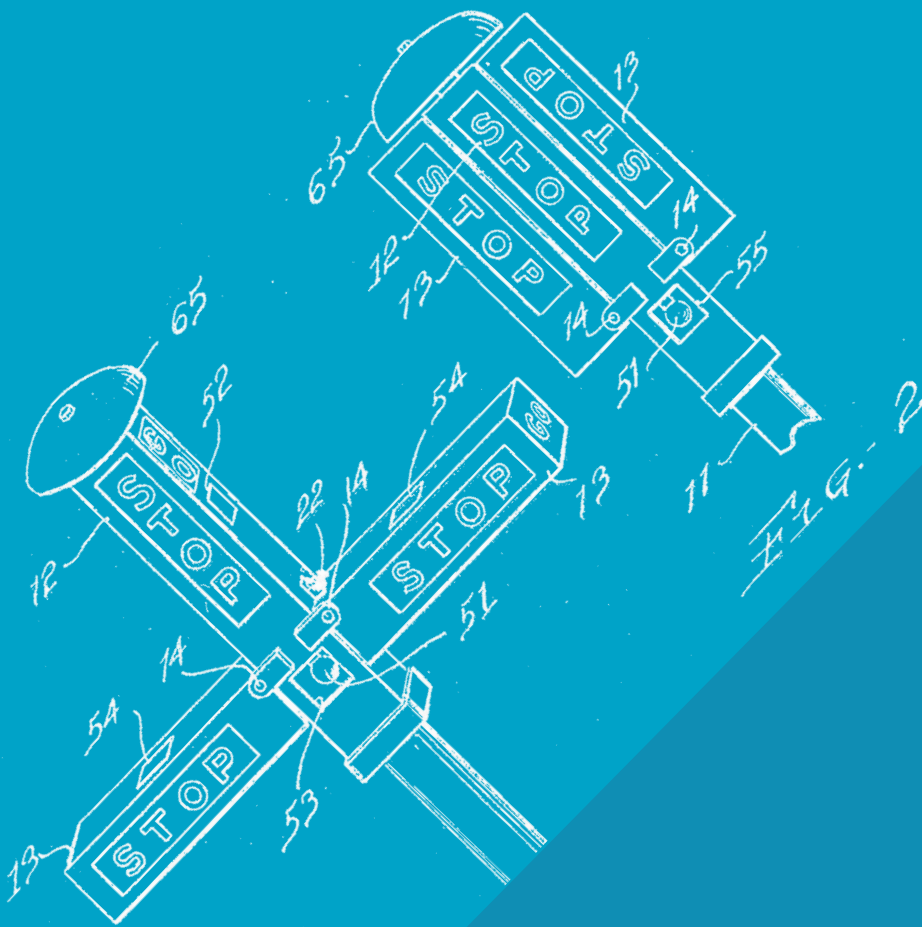

ATVINNUVEGA- OG  
NÝSKÖPUNARRÁÐUNEYTIÐ